



体验与众不同

FGDSS-N™

单端面渣浆密封



- 单端面密封适用于所有烟气脱硫、采矿和矿石生产工况
- 持久耐磨的材质组成
- 结构稳健，便于安装
- 特殊定制设计快速交付

www.aesseal.com.cn



未使用 AESSEAL® 解决方案的渣浆泵



使用了 AESSEAL® 解决方案的渣浆泵

渣浆密封

几十年来，AESSEAL® 已经成功密封了各个行业的渣浆工况，包括：

- 采矿&矿物提炼：切割头和输送
- 采矿&矿物提炼：矿石回收、尾矿处理和脱水
- 纸浆&造纸行业：黑液、涂布和中/重型原料处理
- 电力行业：烟气脱硫/涤气器和煤浆
- 污水处理：研磨机和消化污泥
- 纺织业：染液和纤维浆液
- 近海采油：砂石/砂砾和原油开采
- 建筑业：柏油、沥青、砂石和水泥

多年以来，AESSEAL® 已经密封了所有主要的渣浆设备类型和型号。常见的制造商包括 Weir Warman®、Denver Orion、Metso、Goulds、GIW® 和 KSB。多种密封辅助系统和轴承保护器使得机械密封系列产品更加完备，为所有渣浆工况提供一整套的解决方案。

为何考虑选择 AESSEAL® 来应对渣浆工况？

- 符合日渐提高的环境、环保局和政府的法规
- 改善设备可靠性和性能
- 快速交付，包括定制设计
- 为OEM和非AES产品提供全面升级和更换服务

成功密封——改变陈旧设备的环境

AESSEAL® 可以提供密封转换套件来升级非AES密封设计或改变OEM设备的密封环境，大幅提高密封寿命。

- 创建理想的密封环境
- 一次性采购
- 没有主要设备/轴磨损
- 采用多种耐磨损/耐化学性的材质

AESSEAL® 可为大多数市场常见的渣浆密封提供全套维修服务。服务内容包括：

- 供应新的密封环：SiC和/或TC
- 重制特殊合金零件
- 使用金属修复剂喷涂密封磨损区域

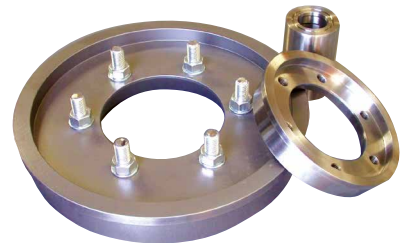

AESSEAL® 转换套件

FGDSS-N™

适用于渣浆工况的单端面集装箱式密封

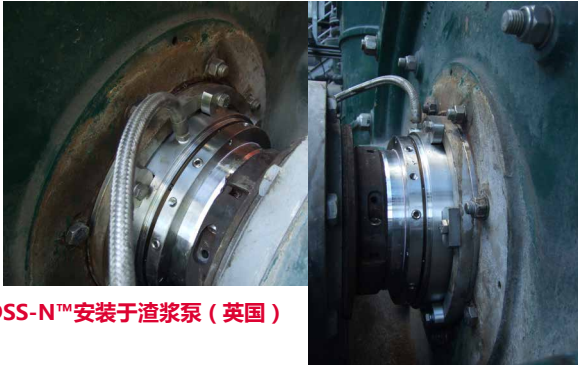

FGDSS-N™安装于渣浆泵（英国）

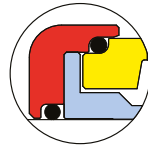

特殊合金
选择

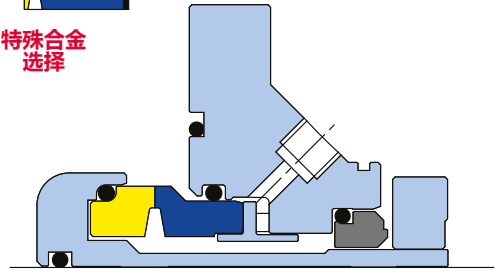
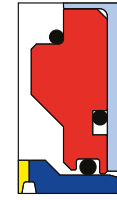

FGDSS-N™ - 单端面集装箱式密封

轴径*	最大9.250" (235mm)
端面材质	SiC
弹性体选择：	Viton®, EPR, Nitrile, Kalrez® & Alfas®

*不是所有尺寸都有库存，不是所有轴径都可提供全部金属材料。
请联系就近的 AESSEAL® 办事处。

设计特征	客户利益
可提供316L SS、超级双相钢和Alloy C276+	提高耐磨性、耐侵蚀性、耐腐蚀性 提高密封寿命 ✓
便于维修——安装方便	最小化故障停机时间——现场维修 ✓
稳健的驱动机制	降低密封端面损坏的可能性 ✓
径向间隙大、覆盖式多弹簧设计	提高密封端面载荷，延长密封寿命 ✓
无冲洗孔/连接	无需压盖密封，无需供应水 ✓
液压平衡型密封端面	减少密封端面热量生成，提高密封寿命 ✓
可提供适用于任何渣浆泵的产品	无需设备改造 ✓

† 较大尺寸可能无法提供特殊合金材质。
经 AESSEAL® 技术部门审核和批准后可提供其他尺寸和/或材质。

双端面集装箱式密封

AESSEAL® 拥有全面的产品系列设计用于密封渣浆工况。

CDPH™双端面集装箱式密封系列，适用于各种不同的渣浆泵。在南非，CDPH™ 密封替代压盖盘根，安装于粉煤灰输送泵。CDPH™ 密封搭配SSE-25™辅助系统所减少的耗水量超过200 升/分钟（52加仑/分钟）。

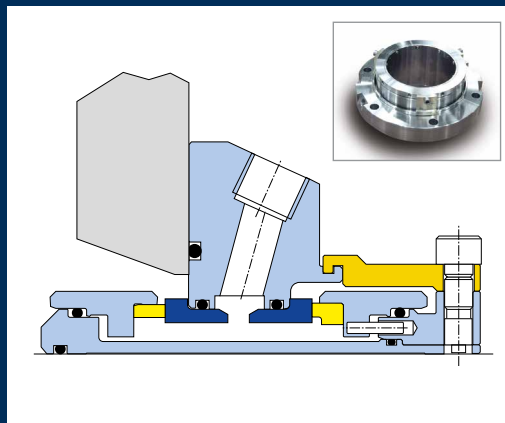

CDPH™集装箱式双端面密封
适用于重型渣浆工况



双端面密封和SSE-25™辅助
系统安装于渣浆泵

轴承保护器——所有旋转设备

通常来说，只要是渣浆工况，都会有研磨性颗粒进入旋转设备的轴承中。

AESSEAL® 在轴承密封技术方面具有世界领先水平，久经考验的产品系列可以密封所有类型的恶劣工况，特别是类似渣浆工况。

工况：

- 输送机密封
- 轴台密封
- 齿轮箱密封
- 电机密封
- 泵和搅拌器密封
- 鼓风机和送风机密封



LabTecta™安装于氧化铝电机工况

轴承密封设计

- 接触式密封设计
- 非接触式密封设计
- 设计允许角度位移
- 设计允许轴向窜动
- 剖分式设计
- 空气吹扫设计



LabTecta-OAP-PB™安装于轴台工况



如需更多信息与安全运行范围，请联系我们的技术人员。

AESSEAL 中国公司已经通过了以下认证：
ISO 9001，ISO 14001以及 OHSAS 18001。

有害介质的工况请使用双端面机械密封。

谨记采取以下安全措施：

- 防护你的设备
- 工作时穿防护服



警告

UK Sales & Technical advice:
AESSEAL plc
Mill Close, Bradmarsh Business Park
Rotherham, S60 1BZ, United Kingdom

Tel: +44 (0) 1709 369966
Fax: +44 (0) 1709 720788

E-mail: seals@aes seal.com

www.aes seal.com

我们的目的是为客户提供特殊周到的服务，
使他们无需再考虑其他的供货渠道。

'Our purpose is to give our customers such exceptional service that they need never consider alternative sources of supply.'



INVESTOR
IN PEOPLE

安易斯密封（宁波）有限公司
(AESSEAL China Ltd.)
浙江省宁波市江北区慈城镇
庆丰路777弄65号1-2

电话：+86 (0) 574 882 32888
传真：+86 (0) 574 882 32555

邮箱：service@aes seal.com.cn

www.aes seal.com.cn

重要：由于本产品的使用条件和方法非我们所能控制，AESSEAL plc明确声明，对于任何或所有由于使用本产品或此文件中的任何信息所造成的损失，不承担任何责任。此产品的销售适用AESSEAL plc标准销售条款。所有尺寸都设有制造公差。我们保留随时修改规格的权利。AESSEAL®是AES工程有限公司的注册商标，AESSEAL plc将所有商标及商标名称都视为其所有的资产。