

# CYCL™

## 旋液分离器



### 特点

- 标准配置为316 不锈钢  
(可按要求选择双相钢)
- 内部间隙大
- 在泵出口位置工作

### 优点

- 耐磨材质, 确保在磨料行业中的使用寿命长久
- 防止阻塞的可能性
- 密封冲洗液无需水源



CYCL™ (旋液分离器) 的设计是为了从介质中将重颗粒分离出来。理想的冲洗液是清洁的，可以改善密封端面的环境。分离出来的颗粒重新回到介质中。CYCL™是一套可靠、低成本的密封系统，适用于重介质颗粒、无需独立冲洗的工况。



### 关键 — 管路图原理图解

项目	描述	材质
A	机械密封	
B	不干净的液体介质压力供给	
C	旋液分离器	
D	干净的液体介质 (机械密封冲洗液)	
E	不干净的液体介质返回泵入口	

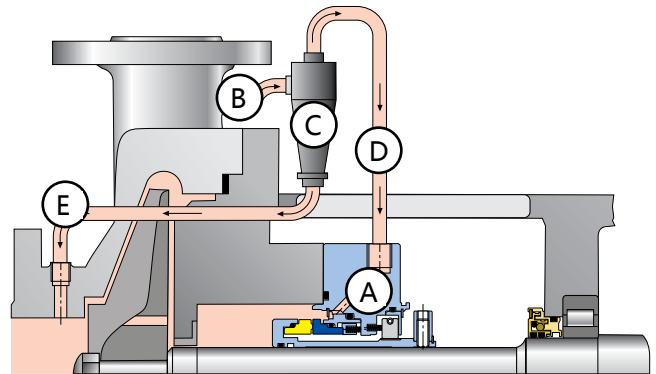

### CYCL™ — 项与尺寸

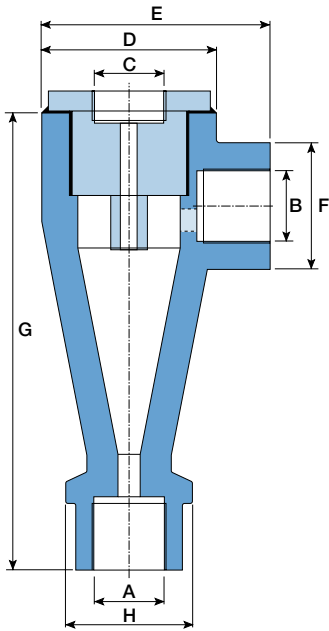

### CYCL™ — 零部件列表

项目	描述	材质
1	旋液分离器主体	
2	六角形缩口衬套	
3	Dowty 垫圈	

### CYCL™ — 关键安装尺寸, mm (inches)

类型	Ø A, B, C,	ØD	E	F	G	H
316 SS	1/2" NPT	48mm	66mm	35mm	118mm	35mm
双相钢		1.89"	2.60"	1.38"	4.65"	1.38"
316 SS	1" NPT	82mm	106.5mm	57mm	220mm	57mm
双相钢		3.20"	4.09"	2.20"	8.7"	2.20"

如需更多信息与安全运行范围，请联系我们的技术人员。

**AESSEAL 中国公司已经通过了以下认证：  
ISO 9001，ISO 14001以及 ISO 45001。**

有害介质的工况请使用  
用双端面机械密封。

谨记采取以下安全措施：

- 防护你的设备
- 工作时穿防护服



警告

UK Sales & Technical advice:  
AESSEAL plc  
Mill Close, Bradmarsh Business Park  
Rotherham, S60 1BZ, United Kingdom

Tel: +44 (0) 1709 369966  
Fax: +44 (0) 1709 720788  
E-mail: [seals@aesseal.com](mailto:seals@aesseal.com)  
[www.aesseal.com](http://www.aesseal.com)

我们的目的是为客户提供特殊周到的服务，  
使他们无需再考虑其他的供货渠道。

'Our purpose is to give our customers such exceptional service  
that they need never consider alternative sources of supply.'



安易斯密封 (宁波) 有限公司  
(AESSEAL China Ltd.)  
浙江省宁波市江北区慈城镇  
庆丰路777弄65号1-2

电话: +86 (0) 574 882 32888  
传真: +86 (0) 574 882 32555  
邮箱: [service@aesseal.com.cn](mailto:service@aesseal.com.cn)  
[www.aesseal.com](http://www.aesseal.com)

重要：由于本产品的使用条件和方法非我们所能控制，AESSEAL plc明确声明，对于任何或所有由于使用本产品或此文件中的任何信息所造成的损失，不承担任何责任。此产品的销售适用 AESSEAL plc标准销售条款。所有尺寸都设有制造公差。我们保留随时修改规格的权利。AESSEAL®是AES工程有限公司的注册商标，AESSEAL plc将所有商标及商标名称都视为其所有的资产。